

easywash365+



The choice of perfection

Bras de lavage double

R+M Nr. 109 767 921

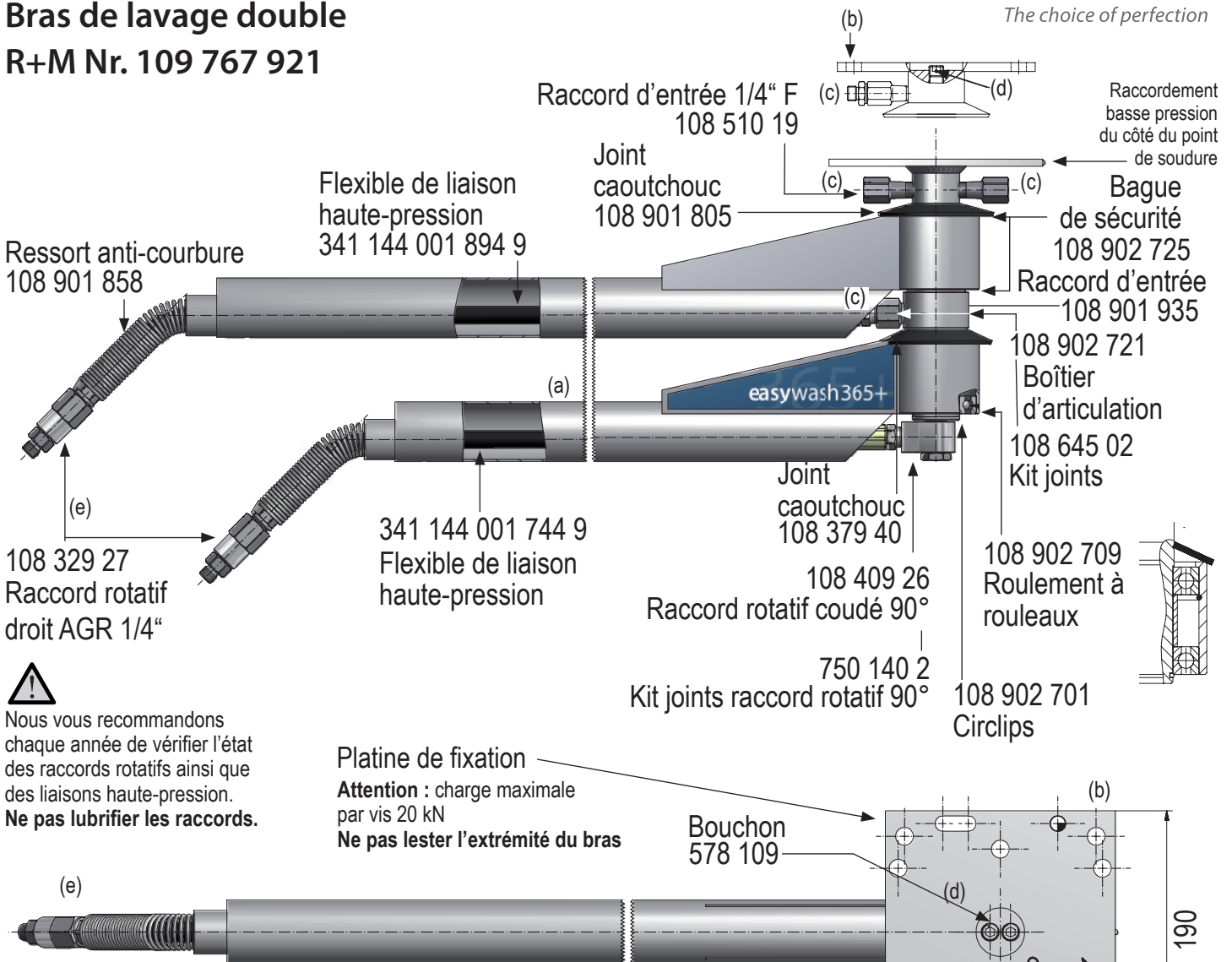

Nous vous recommandons chaque année de vérifier l'état des raccords rotatifs ainsi que des liaisons haute-pression. **Ne pas lubrifier les raccords.**

Instructions de montage

1. Sceller le bras de lavage à l'aide de sa platine de fixation, de préférence sur une poutrelle (IPN)

Attention : charge minimale par point de fixation (par exemple : vis M12) 20 kN

2. Relier, au choix, le flexible ou la canalisation de liaison pompe HP sur l'entrée latérale ou sur l'entrée verticale.

- Entrée latérale : brancher la liaison sur l'entrée latérale et visser le bouchon (d) sur l'entrée verticale, veiller à l'étanchéité.

- Entrée verticale : brancher la liaison sur l'entrée verticale et visser le bouchon (d) sur l'entrée latérale, veiller à l'étanchéité. Le raccordement basse pression est repéré par un point de soudure sur la tranche de la platine de fixation.

3. Brancher le flexible HP de la lance ou de la brosse sur le raccord rotatif (e), veiller à l'étanchéité



Pour votre sécurité

- Avant la première utilisation, lire toutes les instructions de service. Vérifiez l'état du dispositif HP et assurez-vous de son bon fonctionnement.
- L'installation doit être confiée uniquement à une personne qualifiée ayant toutes connaissances des instructions de service et de sécurité se rapportant à nos matériels.
- Le matériel haute-pression ne doit pas être utilisé sans prendre en considération toutes les précautions d'usage.
- Le jet haute-pression ne doit pas être dirigé vers une personne, un animal ou encore vers du matériel électrique.
- Avant de remplacer la buse ou encore avant d'effectuer une opération de maintenance ou de réparation, couper l'alimentation d'eau, éteindre le dispositif haute-pression et sécuriser celui-ci contre tout démarrage intempestif.
- De façon complémentaire, se référer aux instructions du constructeur des matériels haute-pression (prévention des accidents).
- Pour la mise en place des buses se référer aux instructions du constructeur de buses.
- Ne pas effectuer de transformation ou de modification sur l'appareil.